



# Montageanleitung

Kabelübergang trennbar M 13 35

## Beschreibung

Der Kabelübergang Typ M 13 35 kann durch seine geringe Abmessung ohne Fräsung verdeckt liegend in der Türfalz montiert werden. Durch Lösen der Sicherungsschraube und Trennen der integrierten 6-poligen Steckverbindung kann die Tür ausgehängen werden. An den Kabelübergangsendstücken ist buchsenseitig und steckerseitig die Leitung angespritzt.

Die flexible 6-adrige Leitung besteht aus 6 Adern mit  $0,34 \text{ mm}^2$  (max. 3,0 A Strombelastung). Die Spannungsbelastung ist max. 48 V.

## Lieferumfang

1

- 6-polige Buchseneinheit mit Feder und Anschlussleitung im Kunststoffgehäuse umspritzt
- 6-polige Steckereinheit mit Anschlussleitung und im Kunststoffgehäuse umspritzt
- Endkappe
- 4 Stück Befestigungsschrauben A2, DIN 7982 (2,9 x 19 mm)
- Montageanleitung

# Montagehinweise

- Aufgrund der Vielzahl von sich auf dem Markt befindlichen Profilen und Beschlägen können keine allgemeingültigen Angaben zur Montage gemacht werden, da sich diese Systeme in einigen Abmessungen unterscheiden. Bitte überprüfen Sie vor Montagebeginn den Montageort und die Platzverhältnisse im Falzbereich.
- Montageort: Türprofil, Fensterprofil
- Die Betätigung der Steckverbindung beschränkt sich auf max. 10 Steckzyklen
- Torsion (Leitungsdrall) ist über die komplette Leitungslänge, speziell in der Metallfeder, zu vermeiden
- Die Steckverbindung besitzt einen Verdrehschutz gegen die Gefahr der Verpolung, dennoch muss vor dem Steckzyklus die richtige Polung sichergestellt werden
- Die Steckverbindung darf nie im verdreckten oder feuchten Zustand betätigt werden
- Bohrlöcher zur Leitungsführung  $\varnothing 7$  mm. Die Bohrlöcher müssen entgratet werden und sind auf Späne zu überprüfen
- Neben dem allgemein gültigen Stand der Technik sind insbesondere folgende technische Regelwerke zu beachten: VDS 2311, VDE 0100
- **Empfehlung: Es sollte generell bei der Montage in Holz das Abdeckblech M1710 verwendet werden, um die Fräsung für die zwingenden notwendige Kabelreserve abzudecken und Kabelbruch zu vermeiden.**

**ACHTUNG!**  
Je nach Profil ist eine  
Kabelreserve von bis  
zu 40 mm notwendig

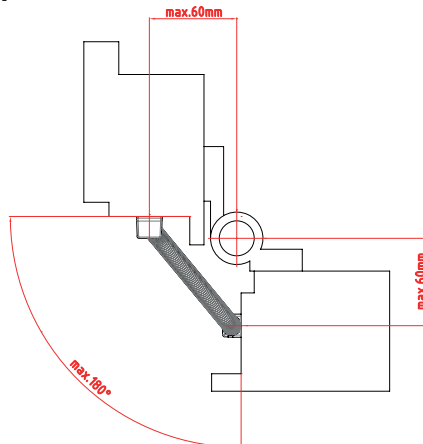

# Montagereihenfolge

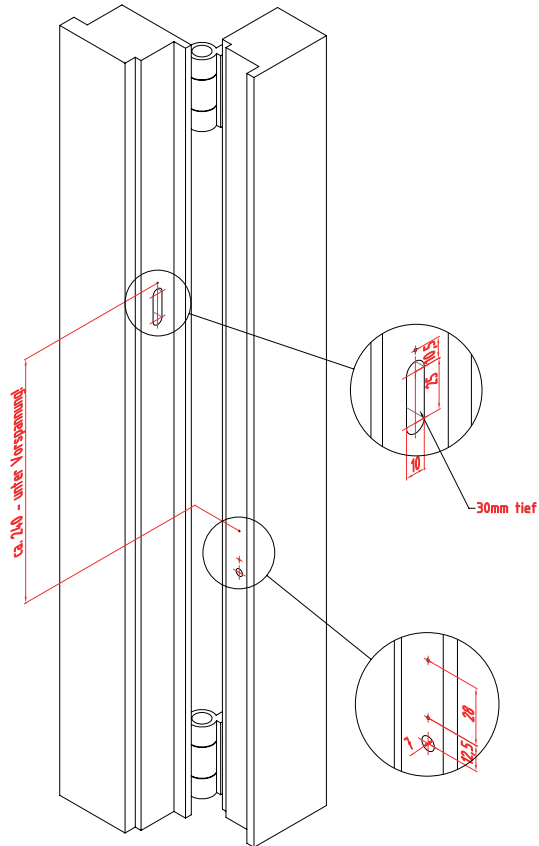

3

## Rahmenteil:

- o Bohrung  $\varnothing 7$  mm durch den Blendrahmen
- o Kabel durch den Blendrahmen führen
- o Steckerseite mit Schraube [1] befestigen

## ACHTUNG!

Die Bohrlöcher müssen gratfrei sein.

## ACHTUNG!

Die Schrauben dürfen nur per Hand angedreht werden.

Ein Vorbohren der Schraubenlöcher wird empfohlen.

# Montagereihenfolge

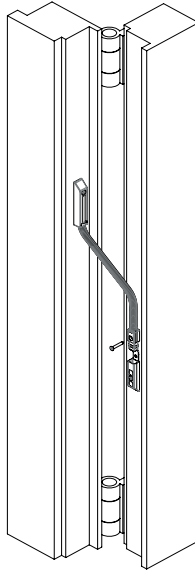

## Flügelteil:

- o Langloch fräsen
- o Leitung mit dem Stecker durch den Flügel führen

4



## EMPFEHLUNG

Es sollte generell bei der Montage in Holz das Abdeckblech M1710 verwendet werden, um die Fräsung für die zwingenden notwendige Kabelreserve abzudecken und Kabelbruch zu vermeiden.

## Montagereihenfolge

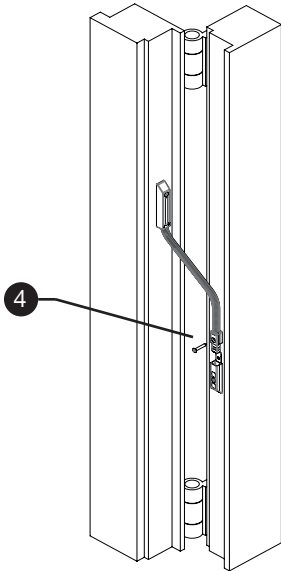

- o Den Flügel einhängen und die Steckverbindungen herstellen.
- o Die Steckverbindung mit der Schraube [4] sichern.

### **ACHTUNG!**

**Verdrehschutz der Steckverbindung beachten! Nicht benutzte Adern der Leitung isolieren!**

Abb.: Montage Steckverbindung

5

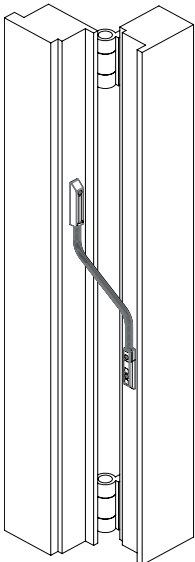

- o Fertig montierter Kabelübergang

### **ACHTUNG!**

**Die Schrauben dürfen nur per Hand angedreht werden!**

Abb.: M 13 35 montiert

## Hinweise - Demontage



Abb.: Demontage

### Rahmenteil:

- o Schraube [4] lösen und entfernen.
- o Mittels Inbusschlüssel oder geeignetem Schraubendreher die Steckverbindung lösen.

### ACHTUNG!

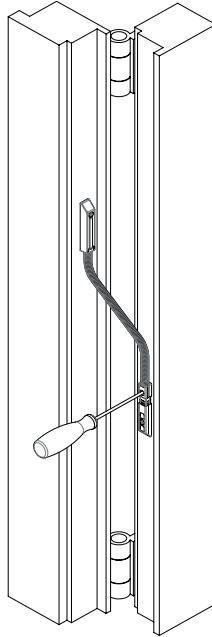
**Zum Lösen der Steckverbindung nicht an der Feder ziehen.**

**Die Feder wird sonst beschädigt.**

- o Den Flügel aushängen.
- o Die Steckverbindung vor Staub und Feuchtigkeit schützen.

# Maße

7

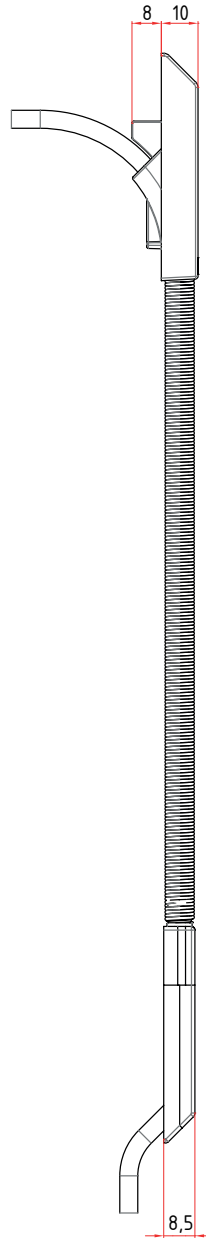
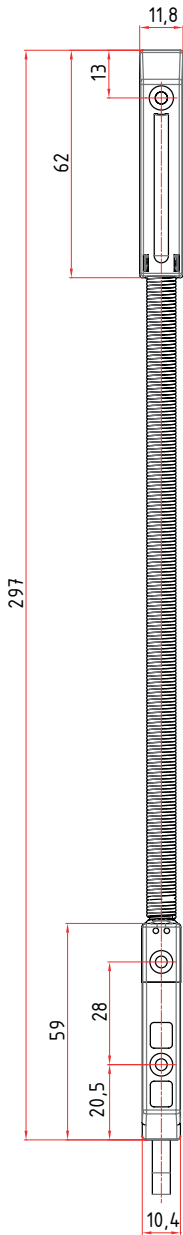



# Technische Daten

Leitung	LiF9Y11Y 6-polige Ausführung ø 4,9 mm, grau
Adernaufbau	6 Adern 0,34 mm <sup>2</sup> , max. 3,0 A Strombelastung
Schutzart nach DIN 40050	IP 67 (im gesteckten Zustand)
Spannung max.	48 V DC
Temperaturbereich bei ruhendem Zustand: bewegtem Zustand:	-25 °C bis +70 °C -5 °C bis + 50 °C

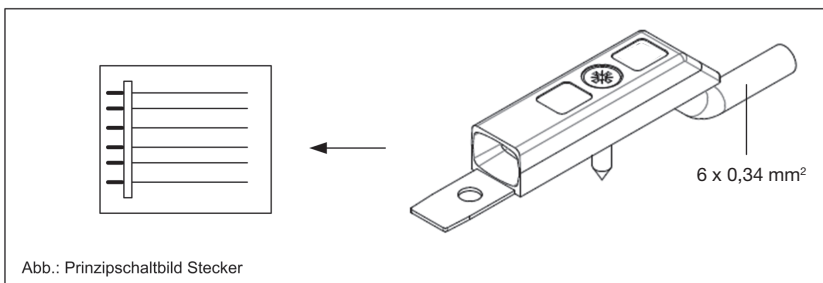
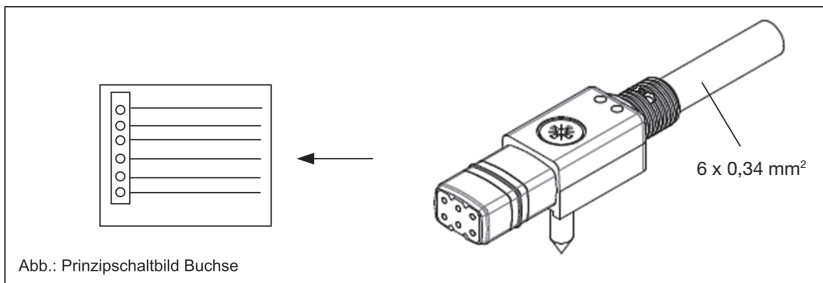

# Optionales Montagezubehör

Das optional erhältliche Montagezubehör **M 17 10** für den Einbau in Holz und **M 17 11** für den Einbau in Kunststoff / Aluminium dient dazu, das Fräsung für Steckverbindungen passgenau abzudecken. Das Montagezubehör **M 17 11** passt in die normierten Profile der gängigen Anbieter.

## Einbausituation

Typ **M 17 10** für Holz

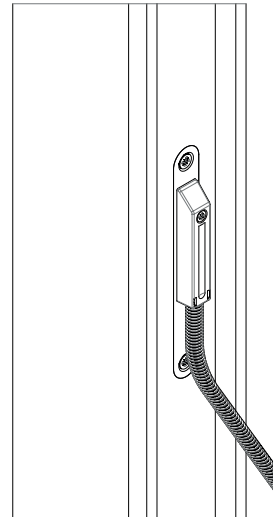
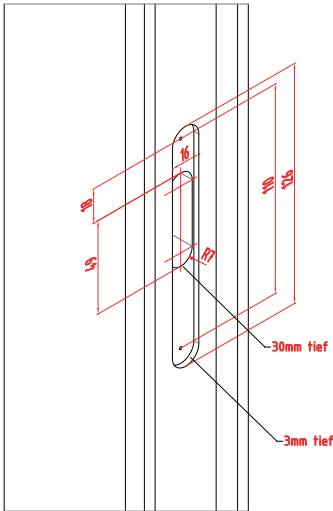

Typ **M 17 11** für Kunststoff- und Aluminium

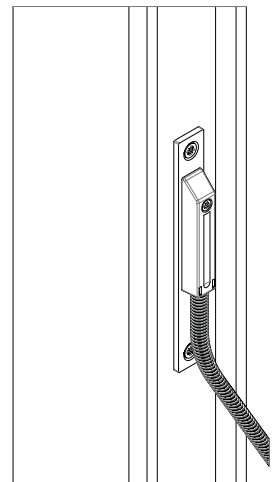
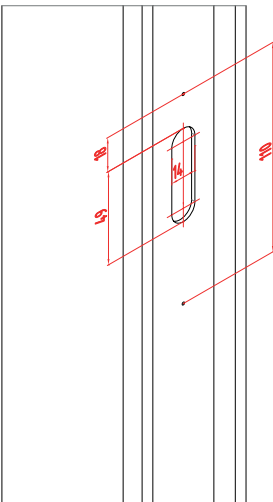

## Maße

### Typ M 17 10

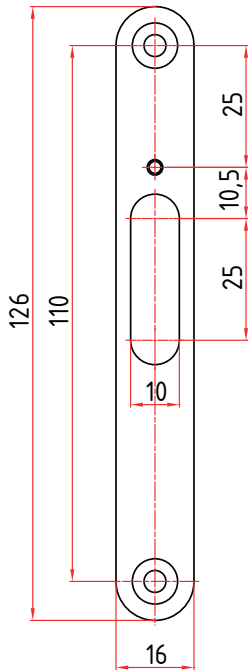

### Typ M 17 11

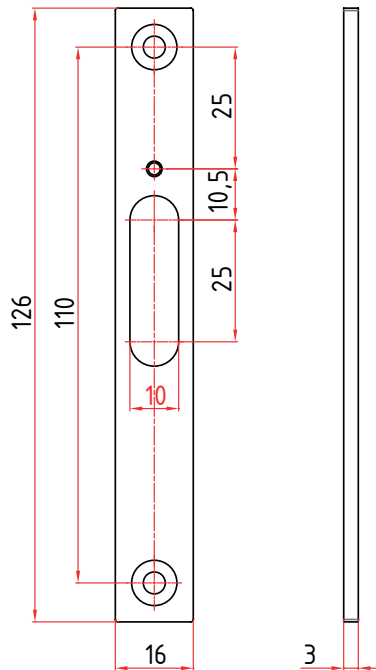

Typ	Material	Maße (B x H x T)	Lieferumfang
<b>M 17 10</b> für den Einbau in Holz	Edelstahl	16 x 126 x 3 mm	1 Abdeckblech, 2 Schrauben DIN 7982PZ – C3,5 x 25 mm, 1 Schraube DIN M3 x 12 mm
<b>M 17 11</b> für den Einbau in Kunststoff und Aluminium	Edelstahl	16 x 126 x 3 mm	1 Abdeckblech, 2 Schrauben DIN 7982PZ – C3,5 x 25 mm, 1 Schraube DIN M3 x 12 mm



**LINK GmbH**

D - 35510 Butzbach

Telefon: +49 (0) 6033-97404-0  
Fax: +49 (0) 6033-97404-20  
E-Mail: [info@link-gmbh.com](mailto:info@link-gmbh.com)  
Internet: [www.link-gmbh.com](http://www.link-gmbh.com)